

5 資料編

5 資料編	260
第 18 章 擁壁の標準断面図	262
第 19 章 条例・施行細則	265
19.1 宅地造成及び特定盛土等規制法施行条例	265
19.2 宅地造成及び特定盛土等規制法施行細則	265
第 20 章 申請様式一覧	266
20.1 国様式	266
20.2 都様式	299
20.3 参考様式	264
第 21 章 申請書類等の作成・記載例	276
21.1 様式記載例	276
21.2 擁壁展開図 作成例	277
21.3 盛土規制法調書 作成例	279

第18章 擁壁の標準断面図

18.1 鉄筋コンクリート造擁壁の標準断面図

作成中です。次回更新をお待ちください。

18.2 練積み擁壁の標準断面図 (第2種)

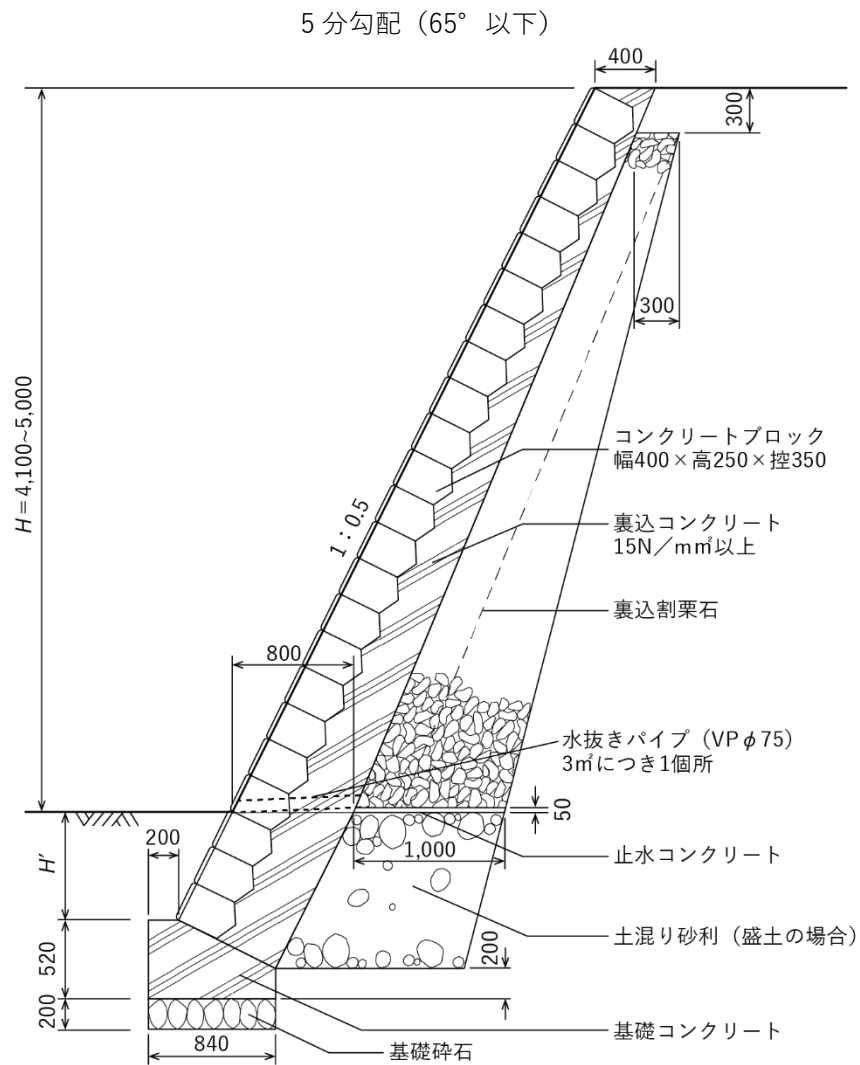

$H' = 0.15H$ 以上かつ 0.35m 以上
 必要地耐力 125kN/m²
 ※破線は切土の場合

3分勾配 (70° を超え 75° 以下)

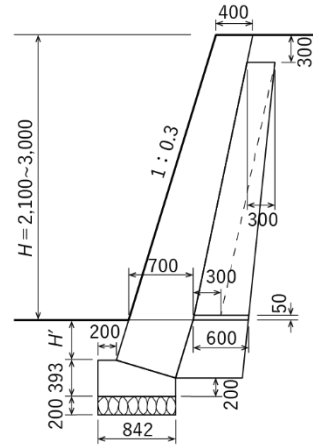

必要地耐力 75kN/m²

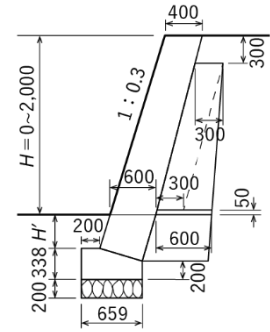

必要地耐力 75kN/m²

4分勾配 (65° を超え 70° 以下)

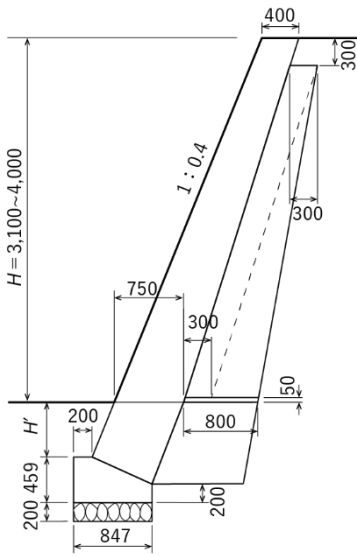

必要地耐力 100kN/m²

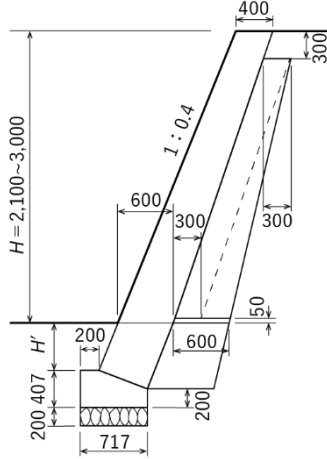

必要地耐力 75kN/m²

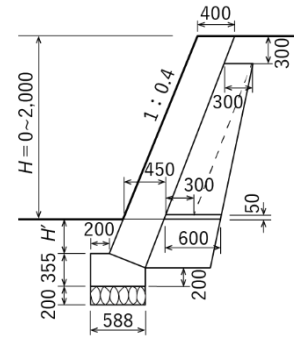

必要地耐力 75kN/m²

5分勾配 (65° 以下)

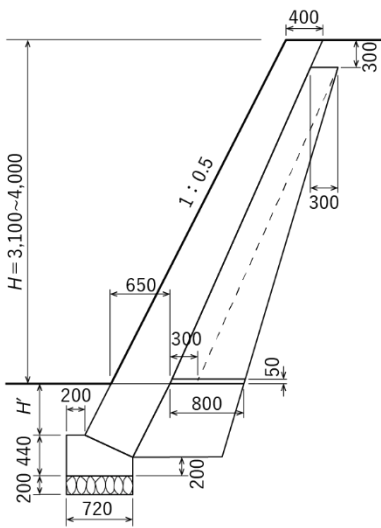

必要地耐力 100kN/m²

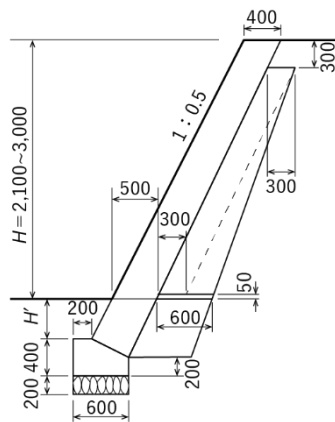

必要地耐力 75kN/m²

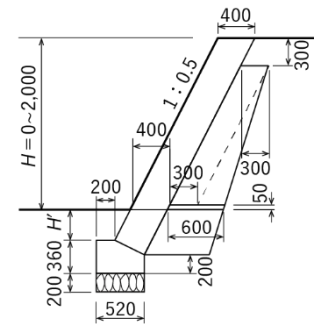

必要地耐力 75kN/m²

H'=0.15H 以上かつ 0.35m 以上
破線は切土の場合

第19章 条例・施行細則

19.1 宅地造成及び特定盛土等規制法施行条例

作成中です。次回更新をお待ちください。

19.2 宅地造成及び特定盛土等規制法施行細則

作成中です。次回更新をお待ちください。

第20章 申請様式一覧

20.1 国様式

様式第二 許可申請書（土地の形質変更）

宅地造成又は特定盛土等に関する工事の許可申請書

宅地造成及び特定盛土等規制法 { 第12条第1項 第30条第1項 } の規定により、 許可を申請します。 年 月 日 殿 申請者 氏名				※手数料欄		
1 工事主住所氏名 (法人役員住所氏名)		()				
2 設計者住所氏名						
3 工事施行者住所氏名						
4 土地の所在地及び地番 (代表地点の緯度経度)		(緯度： 度 分 秒、 経度： 度 分 秒)				
5 土地の面積		平方メートル				
6 工事着手前の土地利用状況						
7 工事完了後の土地利用						
8 盛土のタイプ		平地盛土、腹付け盛土 ・谷埋め盛土				
9 土地の地形		溪流等への該当 有・無				
10 工事の 概要	イ 盛土又は切土の高さ		メートル			
	ロ 盛土又は切土をする 土地の面積		平方メートル			
	ハ 盛土又は切土の土量		盛土	立方メートル		
			切土	立方メートル		
	ニ 擁壁		番号	構造	高さ	延長
					メートル	メートル
	ホ 崖面崩壊防止施設		番号	種類	高さ	延長
				メートル	メートル	
ヘ 排水施設		番号	種類	内法寸法	延長	

				センチ メートル	メートル
	ト 崖面の保護の方法				
	チ 崖面以外の地表面の保護の方法				
	リ 工事中の危害防止のための措置				
	ヌ その他の措置				
	ル 工事着手予定年月日	年	月	日	
	ヲ 工事完了予定年月日	年	月	日	
	ワ 工程の概要				
11 その他必要な事項					
※受付欄	※決裁欄	※許可に当たって付した条件		※許可番号欄	
年 月 日				年 月 日	
第 号				第 号	
係員氏名				係員氏名	
〔注意〕					
1 ※印のある欄は記入しないでください。					
2 申請者、1欄の工事主、2欄の設計者又は3欄の工事施行者が法人であるときは、氏名は、当該法人の名称及び代表者の氏名を記入してください。					
3 1欄の工事主が法人であるときは、工事主住所氏名のほか、当該法人の役員住所氏名を記入してください。					
4 2欄は、資格を有する者の設計によらなければならない工事を含むときは、氏名の横に○印を付してください。					
5 3欄は、未定のときは、後で定まってから工事着手前に届け出てください。					
6 4欄は、代表地点の緯度及び経度を世界測地系に従って測量し、小数点以下第一位まで記入してください。					
7 8欄は、該当する盛土タイプに○印を付してください(複数選択可)。					
8 9欄は、溪流等(令第7条第2項第2号に規定する土地をいう。)への該当の有無のいずれかに○印を付してください。					
9 11欄は、宅地造成又は特定盛土等に関する工事を施行することについて他の法令による許可、認可等を要する場合においてのみ、その許可、認可等の手続の状況を記入してください。					
10 本申請書及び添付書類に記載された個人情報は、宅地造成又は特定盛土等規制法の運用を目的として、市町村等の行政機関への情報提供及び許可情報の公表に利用いたします。					

様式第三 資金計画書（土地の形質変更）

資金計画書（宅地造成又は特定盛土等に関する工事）

1 収支計画

（単位 千円）

科 目		金 額
収 入	自己資金	
	借入金	
	〇〇〇	
	処分収入	
	〇〇〇	
	補助負担金	
〇〇〇		
〇〇〇		
	計	
支 出	用地費	
	工事費	
	整地工事費	
	道路工事費	
	排水施設工事費	
	防災施設工事費	
	〇〇〇	
	附帯工事費	
	事務費	
	借入金利息	
〇〇〇		
	計	

2 年度別資金計画書

(単位 千円)

科目		年度	年度	年度	年度	計
支 出	事業費					
	用地費					
	工事費					
	附帯工事費					
	事務費					
	借入金利息 ○○○					
	借入償還金 ○○○					
	計					
収 入	自己資金					
	借入金 ○○○					
	処分収入 ○○○					
	補助負担金 ○○○					
	○○○					
	計					
借入金の借入先						

土石の堆積に関する工事の許可申請書

宅地造成及び特定盛土等規制法 { 第12条第1項 第30条第1項 } の規定により、許可を申請します。 年 月 日 殿 申請者 氏名		※手数料欄		
1 工事主住所氏名 (法人役員住所氏名)		()		
2 設計者住所氏名				
3 工事施行者住所氏名				
4 土地の所在地及び地番 (代表地点の緯度経度)		(緯度： 度 分 秒、 経度： 度 分 秒)		
5 土地の面積		平方メートル		
6 工事の目的				
7 工 事 の 概 要	イ 土石の堆積の最大堆積高さ	メートル		
	ロ 土石の堆積を行う土地の面積	平方メートル		
	ハ 土石の堆積の最大堆積土量	立方メートル		
	ニ 土石の堆積を行う土地の最大勾配			
	ホ 勾配が十分の一を超える土地における堆積した土石の崩壊を防止するための措置			
	ヘ 土石の堆積を行う土地における地盤の改良その他の必要な措置			
	ト 空地の設置	番 号	空地の幅	
			メートル	
	チ 雨水その他の地表水を有効に排除する措置			
	リ 堆積した土石の崩壊に伴う土砂の流出を防止する措置			
	ヌ 工事中の危害防止のための措置			
	ル その他の措置			
	ヲ 工事着手予定年月日	年	月	日
ワ 工事完了予定年月日	年	月	日	
カ 工程の概要				
8 その他必要な事項				

※受付欄	※決裁欄	※許可に当たって付した条件	※許可番号欄
年 月 日			年 月 日
第 号			第 号
係員氏名			係員氏名
<p>〔注意〕</p> <ol style="list-style-type: none"> ※印のある欄は記入しないでください。 申請者、1欄の工事主、2欄の設計者又は3欄の工事施行者が法人であるときは、氏名は、当該法人の名称及び代表者の氏名を記入してください。 1欄の工事主が法人であるときは、工事主住所氏名のほか、当該法人の役員住所氏名を記入してください。 3欄は、未定のときは、後で定まってから工事着手前に届け出てください。 4欄は、代表地点の緯度及び経度を世界測地系に従って測量し、小数点以下第一位まで記入してください。 7欄りは、鋼矢板等を設置するときは、当該鋼矢板等についてそれぞれ番号、種類、高さ及び延長を記入し、それ以外の措置を講ずるときは、措置の内容を記入してください。 8欄は、土石の堆積に関する工事を施行することについて他の法令による許可、認可等を要する場合においてのみ、その許可、認可等の手続の状況を記入してください。 本申請書及び添付書類に記載された個人情報、宅地造成又は特定盛土等規制法の運用を目的として、市町村等の行政機関への情報提供及び許可情報の公表に利用いたします。 			

資金計画書（土石の堆積に関する工事）

1 収支計画

（単位 千円）

科 目		金 額
収 入	自己資金	
	借入金	
	〇〇〇	
	処分収入	
	〇〇〇	
	補助負担金	
〇〇〇		
〇〇〇		
	計	
支 出	用地費	
	工事費	
	整地工事費	
	防災施設工事費	
	撤去工事費	
	〇〇〇	
	附帯工事費	
	事務費	
	借入金利息	
〇〇〇		
	計	

2 年度別資金計画書

(単位 千円)

科目		年度	年度	年度	年度	計
支 出	事業費					
	用地費					
	工事費					
	附帯工事費					
	事務費					
	借入金利息 ○○○					
	借入償還金 ○○○					
	計					
収 入	自己資金					
	借入金 ○○○					
	処分収入 ○○○					
	補助負担金 ○○○					
	○○○					
	計					
借入金の借入先						

許可証

第 号
年 月 日

都道府県知事
指定都市の長
中核市の長

宅地造成及び特定盛土等規制法 { 第 14 条第 2 項 (第 16 条第 3 項において準用する場合を
第 33 条第 2 項 (第 35 条第 3 項において準用する場合を
含む。) } の規定により、下記の条件を付して許可する。
含む。)

1	工事をする土地の所在地及び地番	
2	工事主住所氏名	
3	許可番号	第 号
4	許可対象行為	宅地造成・特定盛土等・土石の堆積
5	許可期間	(自) 年 月 日 (至) 年 月 日
6	条 件	

宅地造成又は特定盛土等に関する工事の変更許可申請書

宅地造成及び特定盛土等規制法 { 第16条第1項 第35条第1項 } の規定により、変更 の許可を申請します。 年 月 日 殿 申請者 氏名					※手数料欄				
1 工事主住所氏名 (法人役員住所氏名)		()							
2 設計者住所氏名									
3 工事施行者住所氏名									
4 土地の所在地及び地番 (代表地点の緯度経度)		(緯度： 度 分 秒、 経度： 度 分 秒)							
5 土地の面積		平方メートル							
6 工事着手前の土地利用状況									
7 工事完了後の土地利用									
8 盛土のタイプ		平地盛土、腹付け盛土 ・谷埋め盛土							
9 土地の地形		溪流等への該当 有・無							
10 工 事 の 概 要	イ 盛土又は切土の高さ	メートル							
	ロ 盛土又は切土をする土地の面積	平方メートル							
	ハ 盛土又は切土の土量	盛土	立方メートル						
		切土	立方メートル						
	ニ 擁壁	番号	構造	高さ	延長				
				メートル	メートル				
	ホ 崖面崩壊防止施設	番号	種類	高さ	延長				
				メートル	メートル				
	ヘ 排水施設	番号	種類	内法寸法	延長				
				センチメートル	メートル				
ト 崖面の保護の方法									
チ 崖面以外の地表面の保護の方法									
リ 工事中の危害防止のための措置									

	ヌ その他の措置						
	ル 工事着手予定年月日	年	月	日			
	ヲ 工事完了予定年月日	年	月	日			
	ワ 工程の概要						
11	その他必要な事項						
12	変更の理由						
13	許可番号	第 号					
※	受付欄	※	決裁欄	※	許可に当たって付した条件	※	許可番号欄
	年 月 日						年 月 日
	第 号						第 号
	係員氏名						係員氏名
〔注意〕							
1 ※印のある欄は記入しないでください。							
2 申請者、1欄の工事主、2欄の設計者又は3欄の工事施行者が法人であるときは、氏名は、当該法人の名称及び代表者の氏名を記入してください。							
3 1欄の工事主が法人であるときは、工事主住所氏名のほか、当該法人の役員住所氏名を記入してください。							
4 2欄は、資格を有する者の設計によらなければならない工事を含むときは、氏名の横に○印を付してください。							
5 3欄は、未定のときは、後で定まってから工事着手前に届け出てください。							
6 4欄は、代表地点の緯度及び経度を世界測地系に従って測量し、小数点以下第一位まで記入してください。							
7 8欄は、該当する盛土タイプに○印を付してください(複数選択可)。							
8 9欄は、溪流等(令第7条第2項第2号に規定する土地をいう。)への該当の有無のいずれかに○印を付してください。							
9 11欄は、宅地造成又は特定盛土等に関する工事を施行することについて他の法令による許可、認可等を要する場合においてのみ、その許可、認可等の手続の状況を記入してください。							

土石の堆積に関する工事の変更許可申請書

宅地造成及び特定盛土等規制法 { 第16条第1項 第35条第1項 } の規定により、許可を申請します。 年 月 日 殿 申請者 氏名		※手数料欄		
1 工事主住所氏名 (法人役員住所氏名)		()		
2 設計者住所氏名				
3 工事施行者住所氏名				
4 土地の所在地及び地番 (代表地点の緯度経度)		(緯度： 度 分 秒、 経度： 度 分 秒)		
5 土地の面積		平方メートル		
6 工事の目的				
7 工 事 の 概 要	イ 土石の堆積の最大堆積高さ	メートル		
	ロ 土石の堆積を行う土地の面積	平方メートル		
	ハ 土石の堆積の最大堆積土量	立方メートル		
	ニ 土石の堆積を行う土地の最大勾配			
	ホ 勾配が十分の一を超える土地における堆積した土石の崩壊を防止するための措置			
	ヘ 土石の堆積を行う土地における地盤の改良その他の必要な措置			
	ト 空地の設置	番 号	空地の幅	
			メートル	
	チ 雨水その他の地表水を有効に排除する措置			
	リ 堆積した土石の崩壊に伴う土砂の流出を防止する措置			
	ヌ 工事中の危害防止のための措置			
	ル そ の 他 の 措 置			
ヲ 工事着手予定年月日	年	月	日	
ワ 工事完了予定年月日	年	月	日	
カ 工程の概要				

8 そ の 他 必 要 な 事 項			
9 変 更 の 理 由			
10 許 可 番 号		第 号	
※受 付 欄	※決 裁 欄	※ 許可に当たって付した条件	※許 可 番 号 欄
年 月 日			年 月 日
第 号			第 号
係員氏名			係員氏名
〔注意〕			
1 ※印のある欄は記入しないでください。			
2 申請者、1 欄の工事主、2 欄の設計者又は3 欄の工事施行者が法人であるときは、氏名は、当該法人の名称及び代表者の氏名を記入してください。			
3 1 欄の工事主が法人であるときは、工事主住所氏名のほか、当該法人の役員住所氏名を記入してください。			
4 3 欄は、未定のときは、後で定まってから工事着手前に届け出てください。			
5 4 欄は、代表地点の緯度及び経度を世界測地系に従って測量し、小数点以下第一位まで記入してください。			
6 7 欄りは、鋼矢板等を設置するときは、当該鋼矢板等についてそれぞれ番号、種類、高さ及び延長を記入し、それ以外の措置を講ずるときは、措置の内容を記入してください。			
7 8 欄は、土石の堆積に関する工事を施行することについて他の法令による許可、認可等を要する場合においてのみ、その許可、認可等の手続の状況を記入してください。			

※受付欄
年 月 日
第 号

宅地造成又は特定盛土等に関する工事の完了検査申請書

年 月 日

殿

工事主 住所
氏名

宅地造成及び特定盛土等規制法 { 第17条第1項
第36条第1項 } の規定による検査を申請します。

1 工事完了年月日	年 月 日
2 許可番号	第 号
3 許可年月日	年 月 日
4 工事をした土地の所在地及び地番	
5 工事施行者住所氏名	
6 備考	

〔注意〕

- ※印のある欄は記入しないでください。
- 工事主又は5欄の工事施行者が法人であるときは、氏名は、当該法人の名称及び代表者の氏名を記入してください。

宅地造成又は特定盛土等に関する工事の検査済証

第 号
年 月 日

都道府県知事
指定都市の長
中核市の長

下記の宅地造成及び特定盛土等に係る工事は、検査の結果、宅地造成及び特定盛土等

規制法 { 第13条第1項
第31条第1項 } の規定に適合していることを証明する。

1 許 可 番 号	第 号
2 許 可 年 月 日	年 月 日
3 工事をした土地の所在地及び地番	
4 工 事 主 住 所 氏 名	
5 工 事 完 了 検 査 年 月 日	年 月 日
6 検 査 員 職 氏 名	

※受付欄
年 月 日
第 号

土石の堆積に関する工事の確認申請書

年 月 日

殿

工事主 住所
氏名

宅地造成及び特定盛土等規制法 { 第 17 条第 4 項
第 36 条第 4 項 } の規定による確認を申請します。

1 工 事 完 了 年 月 日	年 月 日
2 許 可 番 号	第 号
3 許 可 年 月 日	年 月 日
4 工事をした土地の所在地及び地番	
5 工事施行者住所氏名	
6 備 考	

〔注意〕

- ※印のある欄は記入しないでください。
- 工事主又は5欄の工事施行者が法人であるときは、氏名は、当該法人の名称及び代表者の氏名を記入してください。

土石の堆積に関する工事の確認済証

第 号
年 月 日

都道府県知事
指定都市の長
中核市の長

下記の土石の堆積に関する工事について、 $\left\{ \begin{array}{l} \text{第 17 条第 4 項} \\ \text{第 36 条第 4 項} \end{array} \right\}$ の規定による確認の結果、
堆積されていた全ての土石が除却されたことを証明する。

1 許 可 番 号	第 号
2 許 可 年 月 日	年 月 日
3 工事をした土地の所在地及び地番	
4 工 事 主 住 所 氏 名	
5 工 事 完 了 検 査 年 月 日	年 月 日
6 確 認 員 職 氏 名	

※受付欄
年 月 日
第 号

宅地造成又は特定盛土等に関する工事の中間検査申請書

年 月 日

殿

工事主 住所
氏名

宅地造成及び特定盛土等規制法 { 第 18 条第 1 項
第 37 条第 1 項 } の規定による中間検査を申請します。

1 許 可 番 号	第 号		
2 許 可 年 月 日	年 月 日		
3 工事を行っている土地の所在地及び地番			
4 工事施行者住所氏名			
5 今回中間検査の対象となる特定工程に係る工事	検査実施回	第 回	
	特 定 工 程		
	特定工程に係る 工事終了年月日	年 月 日	
6 今回申請以前の中間検査受検履歴	検査実施回	第 回	第 回
	特 定 工 程		
	中間検査合格証		
	番 号	第 号	第 号
	交付年月日	年 月 日	年 月 日
7 今回申請以降の中間検査受検予定	検査実施回	第 回	第 回
	特 定 工 程		
	特定工程に係る 工事終了予定 年 月 日	年 月 日	年 月 日
8 備考			

〔注意〕

- ※印のある欄は記入しないでください。
- 工事主又は4欄の工事施行者が法人であるときは、氏名は、当該法人の名称及び代表者の氏名を記入してください。
- 6及び7欄は、記入欄が不足するときは、別紙に必要な事項を記入して添えてください。

宅地造成又は特定盛土等に関する工事の中間検査合格証

第 号
年 月 日

都道府県知事
指定都市の長
中核市の長

下記の宅地造成又は特定盛土等に関する工事における特定工程に係る工事は、検査の結果、

宅地造成及び特定盛土等規制法 { 第 13 条第 1 項
第 31 条第 1 項 } の規定に適合していることを証明する。

1 許 可 番 号	第 号	
2 許 可 年 月 日	年 月 日	
3 工事を行っている土地の所在地及び地番		
4 工事主住所氏名		
5 中間検査年月日	年 月 日	
6 中間検査の対象	検査実施回	第 回
	特定工程	
	特定工程に係る 工事終了年月日	年 月 日
7 検査員職氏名		

宅地造成又は特定盛土等に関する工事の届出書

年 月 日

殿

工事主 住所
氏名

宅地造成及び特定盛土等規制法 { 第 21 条第 1 項
第 40 条第 1 項 } の規定により、下記の工事について届け出ます。

記

1 工事 施 行 者 住 所 氏 名		
2 工 事 を し て い る 土 地 の 所 在 地 及 び 地 番 (代 表 地 点 の 緯 度 経 度)	(緯度： 度 分 秒、 経度： 度 分 秒)	
3 工 事 を し て い る 土 地 の 面 積	平方メートル	
4 盛 土 の タ イ プ	平地盛土・腹付け盛土 ・谷埋め盛土	
5 盛 土 又 は 切 土 の 高 さ	メートル	
6 盛 土 又 は 切 土 を す る 土 地 の 面 積	平方メートル	
7 盛 土 又 は 切 土 の 土 量	盛 土	立方メートル
	切 土	立方メートル
8 工 事 着 手 年 月 日	年 月 日	
9 工 事 完 了 予 定 年 月 日	年 月 日	
10 工 事 の 進 捗 状 況		

〔注意〕

- 1 工事主又は1欄の工事施行者が法人であるときは、氏名は、当該法人の名称及び代表者の氏名を記入してください。
- 2 2欄は、代表地点の緯度及び経度を世界測地系に従って測量し、小数点以下第一位まで記入してください。
- 3 本届出書及び添付書類に記載された個人情報、宅地造成又は特定盛土等規制法の運用を目的として、市町村等の行政機関への情報提供及び届出情報の公表に利用いたします。

土石の堆積に関する工事の届出書

年 月 日

殿

工事主 住所
氏名

宅地造成及び特定盛土等規制法 { 第 21 条第 1 項
第 40 条第 1 項 } の規定により、下記の工事について届け出ます。

記

1 工事 施 行 者 住 所 氏 名	
2 工事をしている土地の所在地及び地番 (代表地点の緯度経度)	(緯度： 度 分 秒、 経度： 度 分 秒)
3 工事をしている土地の面積	平方メートル
4 土石の堆積の最大堆積高さ	メートル
5 土石の堆積を行う土地の面積	平方メートル
6 土石の堆積の最大堆積土量	立方メートル
7 工事着手年月日	年 月 日
8 工事完了予定年月日	年 月 日
9 工事の進捗状況	

〔注意〕

- 1 工事主又は1欄の工事施行者が法人であるときは、氏名は、当該法人の名称及び代表者の氏名を記入してください。
- 2 2欄は、代表地点の緯度及び経度を世界測地系に従って測量し、小数点以下第一位まで記入してください。
- 3 本届出書及び添付書類に記載された個人情報、宅地造成又は特定盛土等規制法の運用を目的として、市町村等の行政機関への情報提供及び届出情報の公表に利用いたします。

擁壁等に関する工事の届出書

年 月 日

殿

届出者 住所
氏名

宅地造成及び特定盛土等規制法 { 第 21 条第 3 項
第 40 条第 3 項 } の規定により、下記の工事について届け出ます。

記

1 工事が行われる土地 の所在地及び地番	
2 行おうとする工事の 種類及び内容	
3 工事着手予定年月日	年 月 日
4 工事完了予定年月日	年 月 日

〔注意〕 届出者が法人であるときは、氏名は、当該法人の名称及び代表者の氏名を記入してください。

公共施設用地の転用の届出書

年 月 日

殿

届出者 住所
氏名

宅地造成及び特定盛土等規制法 { 第 21 条第 4 項
第 40 条第 4 項 } の規定により、下記のとおり届け出ます。

記

1 転用した土地の所在地 及び地番	
2 転用した土地の面積	平方メートル
3 転用前の用途	
4 転用後の用途	
5 転用年月日	年 月 日

〔注意〕 届出者が法人であるときは、氏名は、当該法人の名称及び代表者の氏名を記入してください。

特定盛土等に関する工事の届出書

年 月 日

殿

届出者 住所
氏名

宅地造成及び特定盛土等規制法第 27 条第 1 項の規定により、下記の工事について届け出ます。

記

1	工事主住所氏名 (法人役員住所氏名)	()			
2	設計者住所氏名				
3	工事施行者住所氏名				
4	土地の所在地及び地番 (代表地点の緯度経度)	(緯度： 度 分 秒、 経度： 度 分 秒)			
5	土地の面積	平方メートル			
6	工事着手前の土地利用状況				
7	工事完了後の土地利用				
8	盛土のタイプ	平地盛土、腹付け盛土 ・谷埋め盛土			
9	土地の地形	溪流等への該当 有・無			
10 工 事 の 概 要	イ 盛土又は切土の高さ	メートル			
	ロ 盛土又は切土をする土地の面積	平方メートル			
	ハ 盛土又は切土の土量	盛土	立方メートル		
		切土	立方メートル		
	ニ 擁壁	番 号	構 造	高 さ	延 長
				メートル	メートル
	ホ 崖面崩壊防止施設	番 号	種 類	高 さ	延 長
				メートル	メートル

へ 排水施設	番 号	種 類	内法寸法	延 長
			センチメートル	メートル
ト 崖面の保護の方法				
チ 崖面以外の地表面の保護の方法				
リ 工事中の危害防止のための措置				
ヌ その他の措置				
ル 工事着手予定年月日		年	月	日
ヲ 工事完了予定年月日		年	月	日
ワ 工程の概要				
11 その他必要な事項				
〔注意〕				
1 届出者、1欄の工事主、2欄の設計者又は3欄の工事施行者が法人であるときは、氏名は、当該法人の名称及び代表者の氏名を記入してください。				
2 1欄の工事主が法人であるときは、工事主住所氏名のほか、当該法人の役員住所氏名を記入してください。				
3 3欄は、未定のときは、後で定まってから工事着手前に届け出てください。				
4 4欄は、代表地点の緯度及び経度を世界測地系に従って測量し、小数点以下第一位まで記入してください。				
5 8欄は、該当する盛土タイプに○印を付してください(複数選択可)。				
6 9欄は、溪流等(令第7条第2項第2号に規定する土地をいう。)への該当の有無のいずれかに○印を付してください。				
7 11欄は、特定盛土等に関する工事を施行することについて他の法令による許可、認可等を要する場合においてのみ、その許可、認可等の手続の状況を記入してください。				
8 本届出書及び添付書類に記載された個人情報、宅地造成又は特定盛土等規制法の運用を目的として、市町村等の行政機関への情報提供及び届出情報の公表に利用いたします。				

土石の堆積に関する工事の届出書

年 月 日

殿

届出者 住所
氏名

宅地造成及び特定盛土等規制法第 27 条第 1 項の規定により、下記の工事について届け出ます。

記

1	工事主住所氏名 (法人役員住所氏名)	()		
2	設計者住所氏名			
3	工事施行者住所氏名			
4	土地の所在地及び地番 (代表地点の緯度経度)	(緯度： 度 分 秒、 経度： 度 分 秒)		
5	土地の面積	平方メートル		
6	工事の目的			
7 工 事 の 概 要	イ 土石の堆積の最大堆積高さ	メートル		
	ロ 土石の堆積を行う土地の面積	平方メートル		
	ハ 土石の堆積の最大堆積土量	立方メートル		
	ニ 土石の堆積を行う土地の最大勾配			
	ホ 勾配が十分の一を超える土地における堆積した土石の崩壊を防止するための措置			
	ヘ 土石の堆積を行う土地における地盤の改良その他の必要な措置			
	ト 空地の設置	番号	空地の幅	
			メートル	
	チ 雨水その他の地表水を有効に排除する措置			
	リ 堆積した土石の崩壊に伴う土砂の流出を防止する措置			
	ヌ 工事中の危害防止のための措置			
	ル その他 の 措 置			
ヲ 工事着手予定年月日	年	月	日	
ワ 工事完了予定年月日	年	月	日	
カ 工程の概要				

8 その他必要な事項

〔注意〕

- 1 届出者、1欄の工事主、2欄の設計者又は3欄の工事施行者が法人であるときは、氏名は、当該法人の名称及び代表者の氏名を記入してください。
- 2 1欄の工事主が法人であるときは、工事主住所氏名のほか、当該法人の役員住所氏名を記入してください。
- 3 3欄は、未定のときは、後で定まってから工事着手前に届け出てください。
- 4 4欄は、代表地点の緯度及び経度を世界測地系に従って測量し、小数点以下第一位まで記入してください。
- 5 7欄りは、鋼矢板等を設置するときは、当該鋼矢板等についてそれぞれ番号、種類、高さ及び延長を記入し、それ以外の措置を講ずるときは、措置の内容を記入してください。
- 6 8欄は、土石の堆積に関する工事を施行することについて他の法令による許可、認可等を要する場合においてのみ、その許可、認可等の手続の状況を記入してください。
- 7 本届出書及び添付書類に記載された個人情報、宅地造成又は特定盛土等規制法の運用を目的として、市町村等の行政機関への情報提供及び届出情報の公表に利用いたします

特定盛土等に関する工事の変更届出書

年 月 日

殿

届出者 住所
氏名

宅地造成及び特定盛土等規制法第 28 条第 1 項の規定により、下記の工事の変更について届け出ます。

記

1	工事主住所氏名 (法人役員住所氏名)		()			
2	設計者住所氏名					
3	工事施行者住所氏名					
4	土地の所在地及び地番 (代表地点の緯度経度)		(緯度： 度 分 秒、 経度： 度 分 秒)			
5	土地の面積		平方メートル			
6	工事着手前の土地利用状況					
7	工事完了後の土地利用					
8	盛土のタイプ		平地盛土、腹付け盛土 ・谷埋め盛土			
9	土地の地形		溪流等への該当 有・無			
10 工 事 の 概 要	イ	盛土又は切土の高さ	メートル			
	ロ	盛土又は切土をする土地の面積	平方メートル			
	ハ	盛土又は切土の土量	盛土	立方メートル		
			切土	立方メートル		
	ニ	擁壁	番号	構造	高さ	延長
					メートル	メートル
	ホ	崖面崩壊防止施設	番号	種類	高さ	延長
					メートル	メートル
	ヘ	排水施設	番号	種類	内法寸法	延長
					センチメートル	メートル
ト	崖面の保護の方法					
チ	崖面以外の地表面の保護の方法					
リ	工事中の危害防止のための措置					

	ヌ その他の措置	
	ル 工事着手予定年月日	年 月 日
	ヲ 工事完了予定年月日	年 月 日
	ワ 工程の概要	
11	その他必要な事項	
12	変更の理由	
〔注意〕		
<p>1 届出者、1欄の工事主、2欄の設計者又は3欄の工事施行者が法人であるときは、氏名は、当該法人の名称及び代表者の氏名を記入してください。</p> <p>2 1欄の工事主が法人であるときは、工事主住所氏名のほか、当該法人の役員住所氏名を記入してください。</p> <p>3 3欄は、未定のときは、後で定まってから工事着手前に届け出てください。</p> <p>4 4欄は、代表地点の緯度及び経度を世界測地系に従って測量し、小数点以下第一位まで記入してください。</p> <p>5 8欄は、該当する盛土タイプに○印を付してください(複数選択可)。</p> <p>6 9欄は、溪流等(令第7条第2項第2号に規定する土地をいう。)への該当の有無のいずれかに○印を付してください。</p> <p>7 11欄は、特定盛土等に関する工事を施行することについて他の法令による許可、認可等を要する場合においてのみ、その許可、認可等の手続の状況を記入してください。</p>		

土石の堆積に関する工事の変更届出書

年 月 日

殿

届出者 住所
氏名

宅地造成及び特定盛土等規制法第 28 条第 1 項の規定により、下記の工事の変更について届け出ます。

記

1	工事主住所氏名 (法人役員住所氏名)	()		
2	設計者住所氏名			
3	工事施行者住所氏名			
4	土地の所在地及び地番 (代表地点の緯度経度)	(緯度： 度 分 秒、 経度： 度 分 秒)		
5	土地の面積	平方メートル		
6	工事の目的			
7 工 事 の 概 要	イ 土石の堆積の最大堆積高さ	メートル		
	ロ 土石の堆積を行う土地の面積	平方メートル		
	ハ 土石の堆積の最大堆積土量	立方メートル		
	ニ 土石の堆積を行う土地の最大勾配			
	ホ 勾配が十分の一を超える土地における堆積した土石の崩壊を防止するための措置			
	ヘ 土石の堆積を行う土地における地盤の改良その他の必要な措置			
	ト 空地の設置	番 号	空地の幅	
			メートル	
	チ 雨水その他の地表水を有効に排除する措置			
	リ 堆積した土石の崩壊に伴う土砂の流出を防止する措置			
	ヌ 工事中の危害防止のための措置			
	ル そ の 他 の 措 置			
ヲ 工事着手予定年月日	年	月	日	
ワ 工事完了予定年月日	年	月	日	
カ 工 程 の 概 要				

8	そ の 他 必 要 な 事 項	
9	変 更 の 理 由	
〔注意〕		
1 届出者、1 欄の工事主、2 欄の設計者又は3 欄の工事施行者が法人であるときは、氏名は、当該法人の名称及び代表者の氏名を記入してください。		
2 1 欄の工事主が法人であるときは、工事主住所氏名のほか、当該法人の役員住所氏名を記入してください。		
3 3 欄は、未定のときは、後で定まってから工事着手前に届け出てください。		
4 4 欄は、代表地点の緯度及び経度を世界測地系に従って測量し、小数点以下第一位まで記入してください。		
5 7 欄りは、鋼矢板等を設置するときは、当該鋼矢板等についてそれぞれ番号、種類、高さ及び延長を記入し、それ以外の措置を講ずるときは、措置の内容を記入してください。		
6 8 欄は、土石の堆積に関する工事を施行することについて他の法令による許可、認可等を要する場合においてのみ、その許可、認可等の手続の状況を記入してください。		

宅地造成又は特定盛土等に関する工事の標識

← 90センチメートル以上 →					
{ 宅地造成及び特定盛土等に関する工事の許可 特定盛土等に関する工事の届出 }			済標識		
70センチメートル以上	1	工事主の住所氏名		見取図	
	2	許可番号	第 号		
	3	許可又は届出年月日	年 月 日		
	4	工事施行者の氏名			
	5	現場管理者の氏名			
	6	盛土又は切土の高さ	メートル		
	7	盛土又は切土をする土地の面積	平方メートル		
	8	盛土又は切土の土量	盛土		立方メートル
			切土		立方メートル
	9	工事着手予定年月日	年 月 日		
	10	工事完了予定年月日	年 月 日		
	11	工事に係る問合せを受けるための工事関係者の連絡先			
12	許可または届出担当の都道府県部局名称連絡先				
↑ 50センチメートル以上 ↓					

〔注意〕

- 1 1 欄の工事主、4 欄の工事施行者又は 5 欄の現場管理者が法人であるときは、氏名は、当該法人の名称及び代表者の氏名を記入してください。
- 2 2、3、9 及び 10 欄は、許可証の交付を受けた工事においては、当該許可証の許可番号、許可期間をそれぞれ記入してください。

土石の堆積に関する工事の標識

← 90センチメートル以上 →				
土石の堆積に関する工事の許可又は届出済標識				
70センチメートル以上	1	工事主の住所氏名	見取図	
	2	許可番号		第 号
	3	許可又は届出年月日		年 月 日
	4	工事施行者の氏名		
	5	現場管理者の氏名		
	6	土石の堆積の最大堆積高さ		メートル
	7	土石の堆積を行う土地の面積		平方メートル
	8	土石の堆積の最大堆積土量		立方メートル
	9	工事着手予定年月日		年 月 日
	10	工事完了予定年月日		年 月 日
	11	工事に係る問合せを受けるための工事関係者の連絡先		
	12	許可または届出担当の都道府県部局名称連絡先		
↑ 50センチメートル以上 ↓				

〔注意〕

- 1 1欄の工事主、4欄の工事施行者又は5欄の現場管理者が法人であるときは、氏名は、当該法人の名称及び代表者の氏名を記入してください。
- 2 2、3、9及び10欄は、許可証の交付を受けた工事においては、当該許可証の許可番号、許可期間をそれぞれ記入してください。

20.2 都様式

都様式 特定工程通知書

特定工程通知書

第 号
年 月 日

東京都知事

以下の宅地造成又は特定盛土等に関する工事は、宅地造成及び特定盛土等規制法（昭和36年法律第191号）第18条第1項又は第37条第1項に規定する特定工程を含むため、宅地造成及び特定盛土等規制法施行条例（令和6年東京都条例第●号）第4条第2項の規定により通知します。

特定工程ごとに定める当該特定工程後の工程に係る工事は、同法第18条第2項又は第37条第2項の中間検査合格証の交付を受けた後でなければ、着手することができません。

1 許可番号	第 号		
2 工事主の住所・氏名 ^{※1}			
当該工事に含まれる特定工程等	該当の有無 ^{※2}	特定工程	特定工程後の工程
		盛土をする前の地盤面又は切土をした後の地盤面に排水施設を設置する工事の工程	排水施設の周囲を砕石その他の資材で埋める工事の工程
		盛土をする前の地盤に対し段切りを行う工事の工程	盛土をする工事の工程
		擁壁の設置のための根切りを行う工事の工程	擁壁を設置する工事の工程
		擁壁の基礎地盤の改良を行う工事の工程	擁壁を設置する工事の工程
		擁壁の基礎ぐいの打込みを行う工事の工程	擁壁を設置する工事の工程
		擁壁（鉄筋コンクリート造のものに限る。）の鉄筋の組立てを行う工事の工程	コンクリートを打設する工事の工程
		擁壁の根入れ部分（練積み造のものに限る。）を築造する工事の工程	擁壁の地表面を超える高さの部分を築造する工事の工程
		盛土の内部に排水施設を設置する工事の工程	排水施設の周囲を砕石その他の資材で埋める工事の工程
		盛土の内部に透水層を設ける工事の工程	透水層の上面に盛土をする工事の工程

※1 法人にあっては、その事務所の所在地、名称及び代表者の氏名を記載する。

※2 該当の有無の欄に、特定工程を含む場合は「○」を、含まない場合は「-」を記載する。

特定工程指定通知書

第 号
年 月 日

東京都知事

以下の宅地造成又は特定盛土等に関する工事について、宅地造成及び特定盛土等規制法施行条例（令和6年東京都条例第●号）第4条第4項の規定に基づき工程を指定したので、同条第5項の規定により通知します。

1 許 可 番 号	第 号
2 工事主の住所・氏名 <small>法人にあっては、その事務所の所在地、名称及び代表者の氏名</small>	
3 指 定 す る 工 程	

(備考) 指定した工程以外の工程は、特定工程でないものとみなし、宅地造成及び特定盛土等規制法（昭和36年法律第191号）第18条第1項又は第37条第1項の中間検査の対象となりません。

工事着手届

年 月 日

殿

工事主 住所

氏名

〔法人にあつては、その事務所の
所在地、名称及び代表者の氏名〕

宅地造成及び特定盛土規制法施行細則第 16 条の規定により、下記のとおり届け出ます。

1	許 可 番 号	第 号
2	工 事 着 手 年 月 日	年 月 日
3	工 事 完 了 予 定 年 月 日	年 月 日
4	工事施行者の住所・氏名 〔法人にあつては、その事務所の 所在地、名称及び代表者の氏名〕	
5	現 場 管 理 者 の 氏 名 及 び 連 絡 先	

定期報告書

年 月 日

殿

工事主 住所

氏名

〔法人にあっては、その事務所の
所在地、名称及び代表者の氏名〕

宅地造成及び特定盛土等規制法（昭和 36 年法律第 191 号）第 19 条第 1 項又は第 38 条第 1 項の規定に基づき、工事の実施状況等について以下のとおり報告します。

共通	1	工事が施行される土地の所在地	
	2	工事の許可年月日及び許可番号	
	3	前回の報告年月日 (2回目以降のみ記入)	
宅地造成又は特定盛土等に関する工事	4	報告の時点における盛土又は切土の高さ	
	5	報告の時点における盛土又は切土の面積	
	6	報告の時点における盛土又は切土の土量	
	7	報告の時点における擁壁等に関する工事の施行状況	
土石の堆積に関する工事	8	報告の時点における土石の堆積の高さ	
	9	報告の時点における土石の堆積の面積	
	10	報告の時点における堆積されている土石の土量	
	11	前回の報告の時点から新たに堆積された土石の土量及び除却された土石の土量	

(備考) 宅地造成又は特定盛土等に関する工事について報告を行う場合は 1 欄から 7 欄までを、土石の堆積に関する工事について報告を行う場合は 1 欄から 3 欄まで及び 8 欄から 11 欄までを記入すること。

20.3 参考様式

参考様式 実務経験証明書

実務経験証明書

年 月 日

以下の者は、下記のとおり実務の経験を有することに相違ないことを証明します。

証 明 者
被証明者との関係

記

技術者の氏名		生年月日		使用された 期間	年 月から
使用者の商号 又は名称					年 月まで
職名	実務経験の内容			実務経験年数	
				年 月から 年 月まで	
				年 月から 年 月まで	
				年 月から 年 月まで	
				年 月から 年 月まで	
				年 月から 年 月まで	
				年 月から 年 月まで	
				年 月から 年 月まで	
使用者の証明を 得ることができ ない場合はその 理由				合計 満	年 月

記載要領

- 1 この証明書は、許可を受けようとする工事の種類ごとに、被証明者1人について、証明者別に作成すること。
- 2 「職名」の欄は、被証明者が所属していた部課名等を記載すること。
- 3 「実務経験の内容」の欄は、従事した主な土木又は建築に関する工事名等を具体的に記載すること。
- 4 「合計 満 年 月」の欄は、実務経験年数の合計を記載すること。

周知措置報告書

年 月 日

東京都知事 殿

工事主 住所

氏名

〔法人にあっては、その事務所の
所在地、名称及び代表者の氏名〕

宅地造成及び特定盛土等規制法（昭和 36 年法律第 191 号）第 11 条又は第 29 条の規定に基づき、宅地造成、特定盛土等又は土石の堆積に関する工事の内容を周知させるための措置について、下記のとおり講じたことを報告します。

記

1	土地の所在地 及び地番	
2	周知措置の方法	1. 説明会の開催 2. 書面の配布 3. 工事内容の掲示及びインターネットを利用した閲覧
3	周知期間・日時	年 月 日から 年 月 日まで (年 月 日 () 時 分から 時 分まで)
4	説明会開催場所	名 称 所 在 地
5	説明会参加者数	人
6	配布範囲・ 掲示場所	
7	住民からの意見等	

備考

- 1 説明会を開催した場合は、開催日時を3のカッコ内に、開催場所を4に、参加者数を5に記入すること。
- 2 書面の配布、工事内容の掲示をした場合は、配布範囲又は掲示場所を6に記入すること。
- 3 宅地造成等に関する工事の内容の周知に用いた資料、書面、掲示物、WEB のページなどの写しを添付すること。

東京都知事 殿

工事施行者 住所

氏名

〔法人にあっては、その事務所の
所在地、名称及び代表者の氏名〕

種別	事業名	場所	面積	許認可 年月日	着工・完了 年月日	検査済証等 交付年月日
				第 号 年 月 日	年 月着工 年 月完了	第 号 年 月 日

注) 種別には、宅地造成：1、特定盛土等：2、土石の堆積：3、その他：4のいずれの工事に該当するか、番号を記入すること。

軽微な変更の届出書

年 月 日

東京都知事 殿

工事主 住所

氏名

〔法人にあつては、その事務所の
所在地、名称及び代表者の氏名〕

宅地造成及び特定盛土等規制法（昭和 36 年法律第 191 号）第 16 条第 2 項又は第 35 条第 2 項の規定に基づき、宅地造成、特定盛土等又は土石の堆積に関する工事の軽微な変更について次のとおり届け出ます。

1 許可年月日及び許可番号 年 月 日 第 号

2 軽微な変更の内容

3 変更の理由

許可申請の取下届

年 月 日

東京都知事 殿

申請者 住所

氏名

〔法人にあつては、その事務所の
所在地、名称及び代表者の氏名〕

工事の許可申請を取り下げますので、下記のとおり届け出ます。

記

1 受付番号	第 号
2 受付年月日	年 月 日
3 取下げの理由	

工事の廃止届

年 月 日

東京都知事 殿

工事主 住所

氏名

〔法人にあつては、その事務所の
所在地、名称及び代表者の氏名〕

宅地造成及び特定盛土等規制法施行細則第 18 条の規定に基づき、工事を廃止しますので、下記のとおり届け出ます。

記

1 許可番号及び 許可年月日	第 年 月 日 号
2 廃止の理由	
3 廃止時の工事状況及び 防災上の措置等の実施状況	

(注意) 許可通知書を御持参ください。

地権者一覧表

物件の種類	所在・地番	面積 (㎡)	権利の種類別	権利者の氏名	同意の有無	摘要	同意書との 対照番号
合計	関係権利者の総数				関係権利者の同意数		

- 注) 1 物件の種類欄は、地目、建物、工作物等の種別を記入してください。
 2 権利の種類欄は、所有権等登記事項証明書に記載された権利の別を記入してください。
 3 同一物件に権利者が二人以上ある場合は摘要欄にその旨を記入してください。

同意証明書

の施行に係る宅地造成及び特定盛土等規制法 } 第 12 条の規定による宅地造成等に関する工事
第 30 条の規定による特定盛土等又は土石の堆積に関する工事 については、

別冊の設計説明書及び設計図により施工することに同意したことを証明します。

所在及び地番	地目	地積	権利の種類	同意年月日	住所氏名	摘要

備考

- 1 権利の種別欄には、所有権、地上権、質権、賃借権等の種別を記入すること。
- 2 当該権利に係る土地が共有の場合には、摘要欄にその旨を記入すること。
- 3 住所氏名に記載のある同意者全員の本人確認資料を添付すること。

誓 約 書

殿

私は、東京都暴力団排除条例第2条第2号に規定する暴力団、同条第3号に規定する暴力団員又は同条第4号に規定する暴力団関係者(以下「暴力団員等」という。)に該当しないことをここに誓約いたします。

また、この誓約に違反又は相違があり、盛土規制法第20条第1項又は第39条第1項の規定に基づく工事の許可を取消し等の処分を受けた場合には、これに異議なく応じることを誓約いたします。

あわせて、知事が必要と認めた場合には、暴力団員等であるか否かの確認のため、警視庁へ照会がなされることに同意いたします。

年 月 日

住 所

氏 名

- * 法人その他の団体にあつては、主たる事務所の所在地、名称及び代表者の氏名を記入すること。
- * この誓約書における「暴力団関係者」とは、以下の者をいう。
 - ・ 暴力団又は暴力団員が実質的に経営を支配する法人等に所属する者
 - ・ 暴力団員を雇用している者
 - ・ 暴力団又は暴力団員を不当に利用していると認められる者
 - ・ 暴力団の維持、運営に協力し、又は関与していると認められる者
 - ・ 暴力団又は暴力団員と社会的に非難されるべき関係を有していると認められる者

委 任 状

私は、下記のとおり代理人を定め、盛土規制法に基づく許可申請その他申請代理に関する一切の権限を委任します。

年 月 日

委任者 住所

氏名

〔法人にあつては、その事務所の
所在地、名称及び代表者の氏名〕

記

代理人	住所	
	氏名	
	電話番号	
委任事項	宅地造成及び特定盛土等規制法第 12 条 1 項又は第 30 条第 1 項の許可（宅造許可） 申請から完了検査済証の受領まで	

以上

適合証明書交付申請書

<p style="text-align: center;"> { 都市計画法施行規則 第 60 条 宅地造成及び特定盛土等規制法施行規則 第 88 条 } </p> <p>の規定により、次の計画 が法に適合していることを証する書面の交付を申請します。</p> <p style="text-align: center;">殿</p> <p style="text-align: center;">年 月 日</p> <p style="text-align: right; margin-right: 100px;">住所 申請者 氏 名</p>		<p>※ 手 数 料</p>		
土地の所在・地番				
該 当 条 項	都市計画法 <input type="checkbox"/> 第 29 条 <input type="checkbox"/> 第 35 条の 2 <input type="checkbox"/> 第 41 条 <input type="checkbox"/> 第 42 条 <input type="checkbox"/> 第 43 条 <input type="checkbox"/> 第 53 条 盛土規制法 <input type="checkbox"/> 第 12 条 <input type="checkbox"/> 第 16 条 <input type="checkbox"/> 第 30 条 <input type="checkbox"/> 第 35 条			
適 合 す る 条 項				
建 築（ 建 設 ） 計 画 の 概 要	用 途		敷地面積	㎡
	工事の種別		建築面積	㎡
	そ の 他		延べ面積	㎡
<p>※</p> <p style="text-align: right;">第 号</p> <p style="text-align: center;">適 合 証 明 書</p> <p>上記の建築（建設）計画については、（都市計画法・盛土規制法）の規定に適合することを証明します。</p> <p style="text-align: center;">年 月 日</p>				

- (注) 1 申請者が法人である場合においては、氏名は、その法人の名称及び代表者の氏名を記載すること。
 2 ※印の欄は、記載しないこと。
 3 該当する事項（□印）にレ印を付けること。
 4 別表に定める添付書類を添付し、正副各一部提出すること。

申請書類修正申告書

令和 年 月 日

殿

申告者 住所

氏名

提出済の申請書類に影響がある変更が生じたことから、下記の通り申告します。

記

- 1 修正の内容（修正前後の変更点が分かるように記載すること。）
- 2 修正の理由
- 3 許可番号

以上

第21章 申請書類等の作成・記載例

21.1 様式記載例

作成中です。次回更新をお待ちください。

21.2 擁壁展開図 作成例

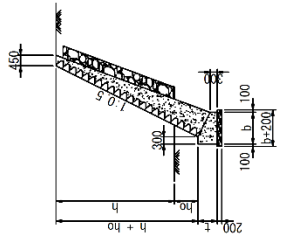
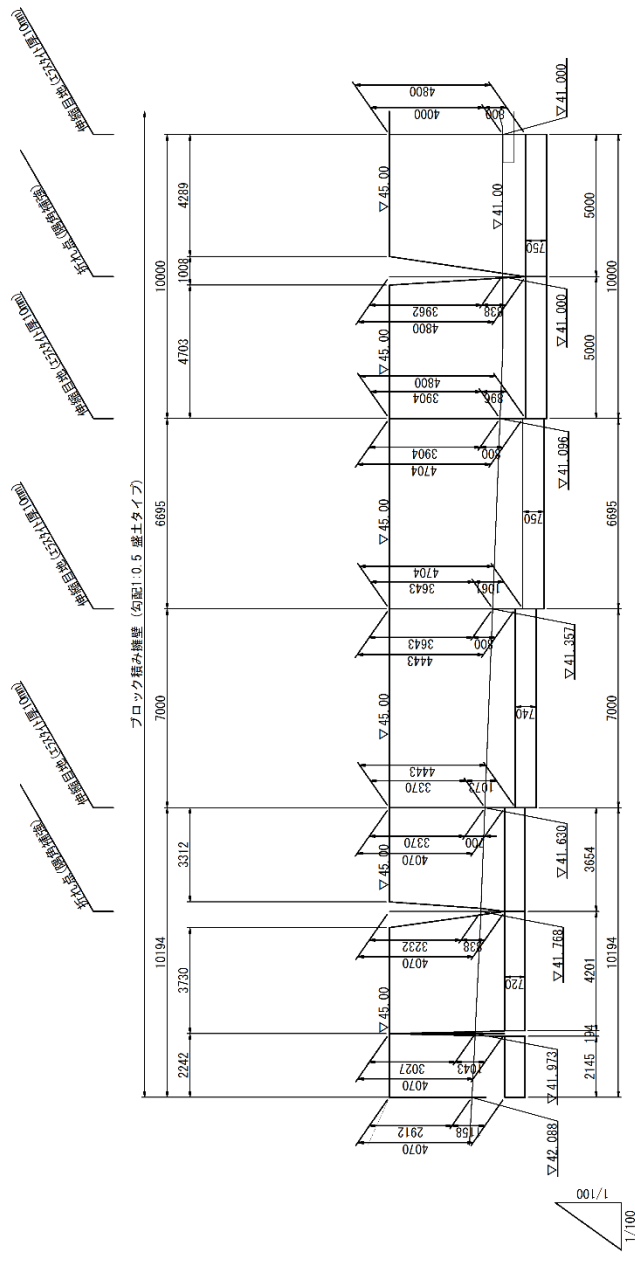

項目	距離	高さ	埋入深	擁壁全高 (H)	基礎前壁厚 (t)	基礎幅 (b)
距離	0.000	42.088	2.912	45.000	4.070	1.130
距離	2.242	41.973	3.027	45.000	4.070	1.130
距離	6.450	41.768	3.232	45.000	4.070	1.130
距離	10.194	41.630	3.370	45.000	4.070	1.130
距離	17.194	41.357	3.643	45.000	4.443	1.170
距離	23.889	41.096	3.904	45.000	4.704	1.210
距離	28.889	41.000	3.962	45.000	4.800	1.210
距離	33.889	41.000	4.000	45.000	4.800	1.210

21.3 盛土規制法調書 作成例

作成中です。次回更新をお待ちください。